

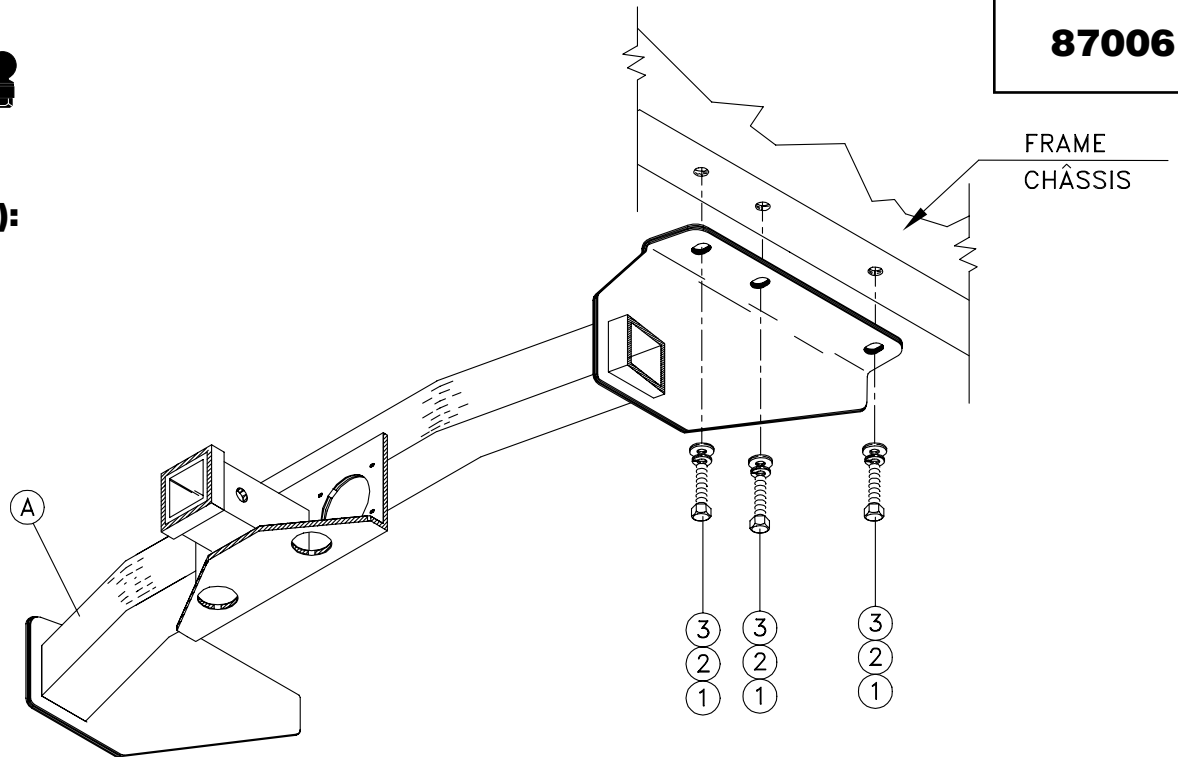

87006

MAKE/MODEL(S):
JEEP LIBERTY 2002



PARTS IDENTIFICATION / IDENTIFICATION DES PIÈCES

- | | | | | |
|----------------------|-------------|----------------|-----------------|--------------------------|
| A. Receiver assembly | A. Receveur | 1. Hex Bolt | 12mm x 40mm (6) | 1. Boulon |
| | | 2. Lock washer | (6) | 2. Ronedelle de Blockage |
| | | 3. Flatwasher | (6) | 3. Ronedelle Plate |

TOOLS REQUIRED: 18mm sockets and wrenches; ratchet or impact gun to suit; 100 FT/LB torque wrench.
OUTILS REQUIS: Douilles de 18 mm manche à rochet ou clé à chocs si nécessaire; clé dynamométrique à 100 lb-pi.

INSTRUCTIONS:

- Loosely fasten receiver assembly (A) to frame using supplied hardware as shown in illustration.
- Tighten all bolts; refer to torque table on instruction sheet.

- Attachez sans serrer le attelage (A) avec les fixations fournies tel que montré à l'illustration.
- Serrez tous les boulons; référez à la table de dynamométrie sur la feuille d'instructions.

For fit problems call 1-800-461-5595 / Pour assistance au cas de problèmes d'ajustement, appelez 1-800-461-5595

MAX TRAILER WEIGHT / POIDS MAX DE LA REMORQUE 5000 lbs.		MAX TONGUE WEIGHT / POIDS MAX DU TIMON 500 lbs.	
Bolt Size Grandeur des boulons	Grade 5 Torque Dynamométrique	Metric / Métrique	Grade 8.8 Torque Dynamométrique
3/8	30 Ft. Lb.	8 mm	18 Ft. Lb.
7/16	54 Ft. Lb.	10 mm	36 Ft. Lb.
1/2	72 Ft. Lb.	12 mm	64 Ft. Lb.
5/8	150 Ft. Lb.	14 mm	103 Ft. Lb.
3/4	245 Ft. Lb.		

Maximum torque for tab nuts is 38 Ft. Lb.

la dynamométrie maximale pour les écrous avec extension est 38 lb-pi.

Warning: This hitch is designed to safely carry the loads specified. Under no circumstances do we recommend exceeding the towing vehicle manufacturer's recommended vehicle towing capacities.
Avertissement: Cet attelage a été crée pour porter sans danger les charges prévues. En au cun cas vous ne devez dépasser les normes de capacités de remorquage établies par le fabricant de votre véhicule.